

H種絶縁灯動変圧器 WH - 50型

仕様

収納ケース 屋外防雨形，プレス成形，溶融亜鉛メッキ仕上 (HDZ45)
 変圧器 H種絶縁乾式変圧器
 相数 3
 容量 50 kVA
 周波数 50/60 Hz共用
 一次電圧 F460-F440-R420-F400-F380V
 二次電圧 210/210-105 V
 結線 人-△ (混触防止板付ケ-ス内接地)
 保護装置 1次側 MCCB (3P), TB(3P) 付
 2次側 MCCB (3P×2), MCCB (2P×1), TB(3P×2),
 TB(1P×2), コンタクト×1, コネクタ×1 付

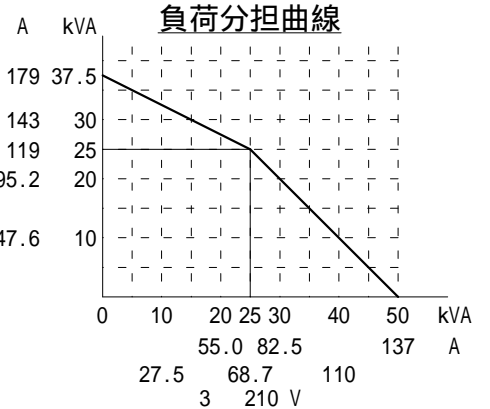

結線図

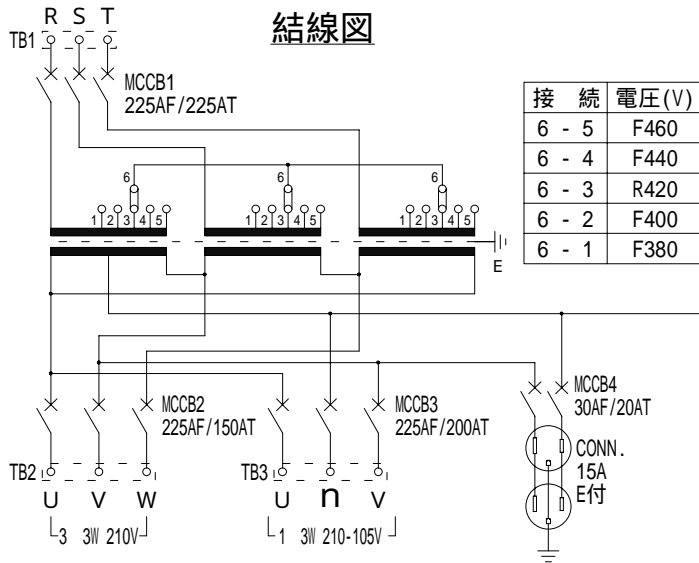

接続	電圧(V)
6 - 5	F460
6 - 4	F440
6 - 3	R420
6 - 2	F400
6 - 1	F380

定格電流(A)					
1次	420V	3	25kVA	R相	103
		1	25kVA	S, T相	68.7
2次	3	3W 210V	50kVA	単独	137
	1	3W 210-105V	37.5kVA	使用	179

端子サイズ				
TB1	TB2	TB3	TB4	TB5
M10	M10	M10	M8	M8

入力側ブレーカは逆接続にて使用致します。

- * 電圧切替用短絡バ - を付属しております。
- * 電圧切替は必ず無電圧にて行って下さい。

負荷に漏電遮断器を使用される場合、TB5 (EB) にB種接地を行ってください。
 注：EBの接地は必ず行って下さい。(EC端子にて接地を共用する事も出来ます)

外形寸法

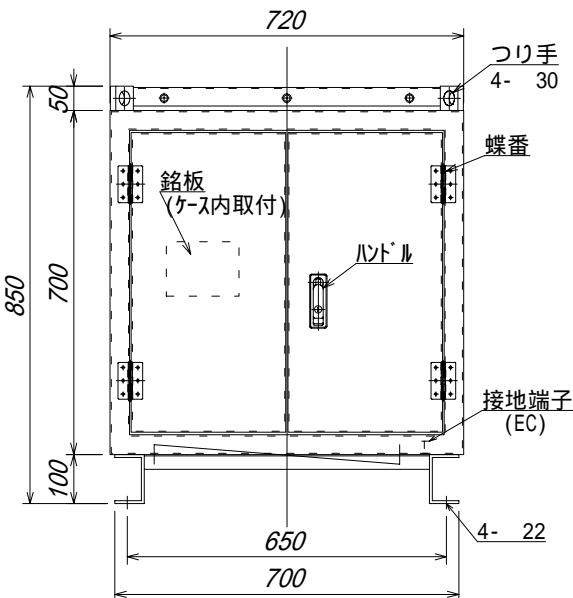

質量 425kg

